

タイホウ

形式: TC19-65BL

ニューキリン

1) 操作パネル

使い勝手の良さを追求した操作パネルで思いのままにらくらく操作が可能です。また油圧機器の安全性を重視し、警告ランプ・ブザーで油温の上昇を知らせます。

2) コンクリートポンプ

高トルクの油圧モーターをローターにダイレクトに接続したため最大吐出圧力28kgf/cm²、最大吐出量65m³/hと、クラス最大打設能力を実現。長距離打設、低スランブ打設に確実な仕事をお約束します。

3) 生コンホッパー

吸込み効率、残コンの減少を追求した理想のホッパーにより作業効率の合理化がはかれます。

4) コンクリートポンプ回転計

コンクリートポンプの回転数、積算打設量がわかり、保守、点検の目安としてお役に立ちます。

5) リモコン

タイホウ多重送信(デジタル)リモコン標準装備によりワンマン化を実現しました。

6) ラジコン

オプション仕様でタイホウフリコン(ラジコン)装着が可能です。

リモコン・ラジコンともにコンクリートポンプの吐出量をゼロから最大まで無段階に調節できるオートボリューム機構を採用することにより、最少吐出量から最大吐出量まで最高出力のエンジン動力の伝達が可能となり安定した打設を実現します。

7) ショック機構

弊社独自の油圧回路と機器により、コンクリートポンプの正転、逆転の急反転が可能です。反転時のタイムラグが無いため、連続急反転によるポンピングチューブの閉塞の解除が可能です。

⑤リモコン

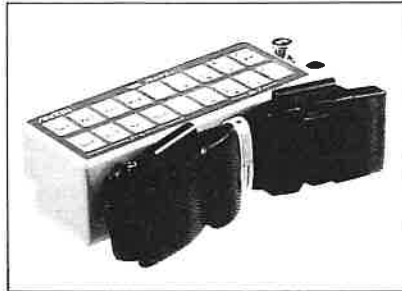

⑥ラジコン

●外観図

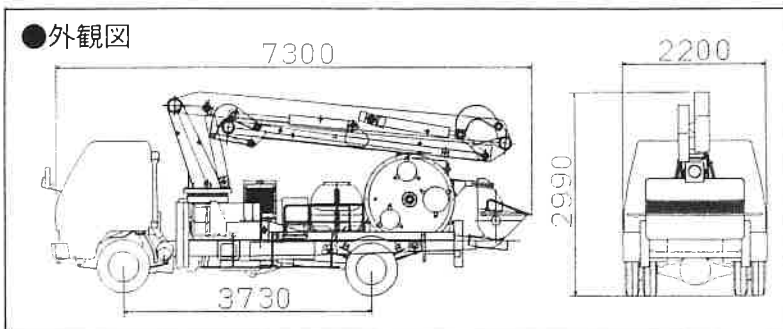

●主要諸元 精元、図面は改良のため予告なく変更することがあります。

ポ ン プ	最大吐出量	65m ³ /h		
	最大吐出圧	28kg/cm ²		
	最大圧送距離	水平	200m	
		垂直	60m	
	最大骨材寸法	25mm		
ブ ーム	コンクリートスランブ	10~25cm		
	ホッパー容量	0.32m ³		
	ホッパー地上高	1250mm		
ブ ーム	ポンピングチューブ	5インチ		
	形 式	3段油圧屈折		
	最大地上高	19m		
	ブーム配管	4インチ		
リ ア ガ イ ト	旋 回 角 度	360° 全旋回		
	形 式	手動引出し(前方斜前)・ジャッキ油圧		
	張 出 ス パ ン	4310mm		
水 タ ン ク 容 量	旋回中心部より前方	1190mm		
	水タンク容量	500ℓ		
洗 浄 管	形 式	水洗浄(ポンプ本体)		
	能 力	28kg/cm ² ×65m ³ /h		
洗 車 体	形 式	水洗浄(電水ポンプ)		
	能 力	1.5kg/cm ² ×18ℓ/min		
シ ャ ー シ ン	メーカ名	ふそう	日野	いすゞ
	形 式	U-FK337G	U-FC3HGAA	U-NRR32FB
	最大出力(ps/rpm)	185ps/2800rpm	195ps/2900rpm	195ps/2900rpm
寸 法	ホイールベースmm	3810	3790	3730
	全 長 mm	7300	7300	7300
	全 幅 mm	2200	2200	2200
車 両 重 量	全 高 mm	2990	2990	2990
	車 両 重 量 kg	7960		

【注意事項】

- 最大吐出量は最高回転数において、4B配管を水平30m設置し、一般建築用コンクリート(スランブ18cm、C=300kg/m³以上)を圧送した場合の値です。
- 最大圧送距離とは最大吐出量の1/3で、1)に示したコンクリートを圧送した場合の値です。

●作業範囲図

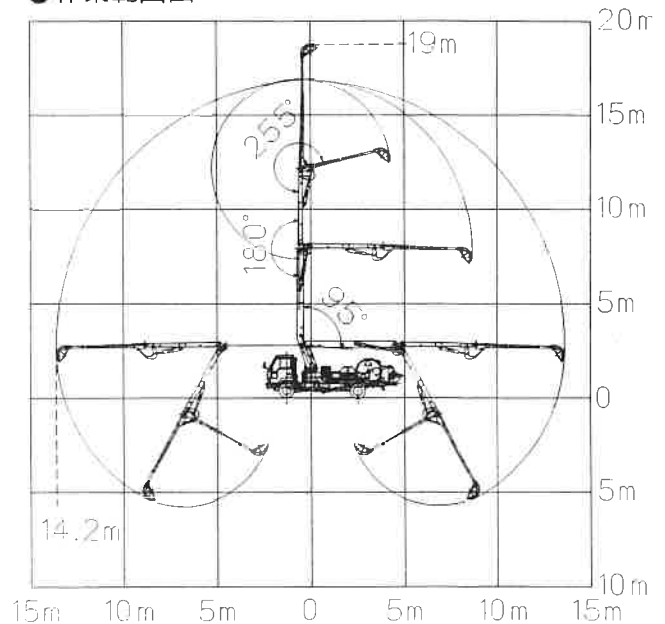

製造元



株式会社 **タイホウ物産**

- 本 社 / 〒816 福岡市博多区大字金隈272-2 TEL(092)504-1105
- 東 京 支 店 / 〒108 東京都港区高輪2-19-17 高輪交湯ハイイツ712号 TEL(03)3449-6361
- 大 阪 支 店 / 〒566 大阪府摂津市島飼本町3-5-32 TEL(0726)53-0091
- 名古屋営業所 / 〒486 愛知県春日井市牛山町藤原2330 エグゼクティブ33-2D TEL(0568)34-9234